

# FICHE TECHNIQUE

BOUTEILLE COMPOSITE  
PRESSURISÉE  
STRUCTURAL  
PROFIL BAS



# FICHE TECHNIQUE



## BOUTEILLE COMPOSITE PRESSURISÉE STRUCTURAL PROFIL BAS

### UNE CONCEPTION D'ÉCONOMIE D'ESPACE PROPOSANT UNE MÊME CAPACITÉ DE RÉSERVOIR

La bouteille composite pressurisée Pentair Structural profil bas est un choix intelligent quand l'espace représente un défi et les performances une priorité. Ce modèle de réservoir composite propose un profil bas avec une réduction de 5 cm sur la bride, ce qui lui permet de s'adapter dans les espaces confinés sans compromettre la capacité en produit. Sa construction légère en fibre de verre apporte de la durabilité dans les environnements chimiques agressifs.

Disponible dans les tailles 24 x 72, 36 x 72, 42 x 72 et 48 x 72 pouces.

**CE** Testé sous froid domestique :  $23 \pm 2^{\circ}\text{C}$



### Caractéristiques

- La hauteur réduite de la bouteille et l'espace libre amélioré entre la bride et le sol facilitent l'accès aux branchements des tuyaux
- La conception du joint sans filetage simplifie l'installation, présente une meilleure surface d'étanchéité et réduit le risque de fuites
- Le modèle de bride à 12 boulons permet un alignement facile de la plomberie
- Accès rapide à l'intérieur grâce à la large ouverture de bride 6 pouces

### Matériau de construction

- Coque intérieure en polyéthylène

### Paramètres de fonctionnement

- Pression de fonctionnement maximale : 10 bar
- Température de fonctionnement maximale :  $65^{\circ}\text{C}$

### Option de couleur

- ND - Naturel

### Avantages

- Plus de place pour manœuvrer
- La hauteur de la bouteille réduite de 5 cm s'adapte aux espaces restreints
- Capacité de stockage identique à celle des bouteilles standard
- Performances sans fuites pour toute application commerciale

### Conseils d'installation

- Boulonner la base au sol
- Calculer la hauteur de la vanne et de la base combinées
- Utiliser des brise-vide
- Utiliser des raccords flexibles

### Paramètres de conception Pentair

- Facteur de sécurité : 4:1
- Éclatement minimum à 40 bar
- Testé jusqu'à 250 000 cycles sans fuite

## NUMÉROS DE RÉFÉRENCE DES BOUTEILLES PROFIL BAS

N° de référence	Description	Hauteur de bouteille (mm)	Écart entre fond et bride (mm)
34816	2472, Comp 6" TLPF 6" BLPF SMC base, SK-5464	2006	228
34805	2472, Comp 6" TLPF 6" BLPF NAT tripod, SK-5462	2184	406
34817	3672, Comp 6" TLPF 6" BLPF SMC base, SK-5456	2032	229
34806	3672, Comp 6" TLPF 6" BLPF NAT tripod, SK-5374	2209	406
34819	4272, Comp 6" TLPF 6" BLPF NAT SMC base, SK-5476	1778	25
34818	4872, Comp 6" TLPF 6" BLPF SMC base, SK-5465	1981	152
34807	4872, Comp 6" TLPF 6" BLPF NAT tripod, SK-5463	2260	432

## COMPARAISON DE HAUTEUR ET ÉCART DE BRIDE - PROFIL BAS VS BRIDE STANDARD

### Hauteur

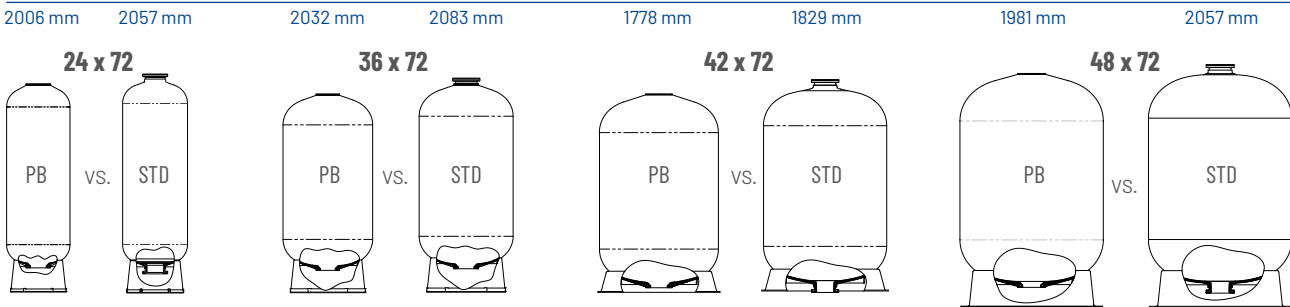

### Dégagement



## KITS DE DISTRIBUTION

N° de référence	Description
CH5679-LP	Top mount diffuser low profile flange 24" - 48" tanks
CH5678-LP	Bottom mount hub & lateral low profile flange 21" - 24" tanks
CH5684-LP	Bottom mount hub & lateral low profile flange 36" tanks
CH5686-LP	Bottom mount hub & lateral low profile flange 42" - 48" tanks

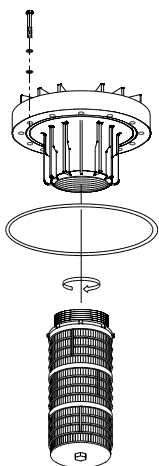

CH5679-LP : Bouteilles 24"-48"

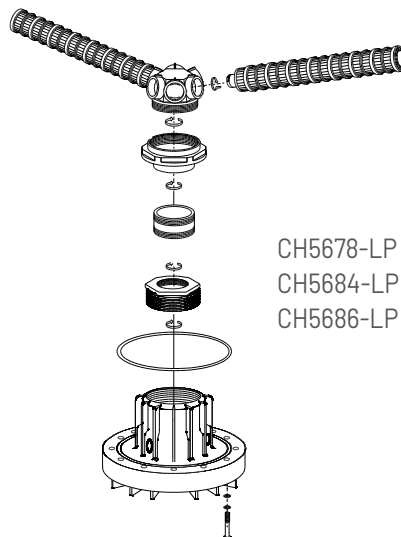

CH5678-LP : Bouteilles 21"-24"  
 CH5684-LP : Bouteilles 36"  
 CH5686-LP : Bouteilles 42"-48"

Tous les kits comprennent l'adaptateur pour bride, les kits de joints toriques et de boulons

[www.pentairaqueurope.com](http://www.pentairaqueurope.com)