

# MRS-600HE HOOGEFFICIËNT RO-SYSTEEM

CONFIGUREERBAAR SYSTEEM MET EEN HOGE UITVOER/HOGE EFFICIËNTIE  
DAT OMGEKEERDE-OSMOSEWATER EN GEMENGD, GEFILTERD WATER VOOR  
MEERDERE FOODSERVICETOEPASSINGEN LEVERT

MRS-600HE-systeem: EV9970-47



## TOEPASSINGEN

- ◆ Systeem met vermindering van mineralen voor Foodservice-toepassingen zoals koffie-, espresso-, stoom-, ijsmachines en combi-ovens.
- ◆ Ideaal voor koffiespecialiteiten

## KENMERKEN • VOORDELEN

- ◆ Het mengproces op maat verwijdert precies de juiste hoeveelheid opgeloste stoffen uit het kraantjeswater om de gewenste waterkwaliteit te krijgen.
- ◆ Met een gemiddelde recuperatie van 78% voert het MRS-600HE-systeem slechts ¼ kopje water af voor elke kop water die gebruikt wordt.
- ◆ De omgekeerde-osmosetechnologie met een hoge recuperatiegraad levert aanzienlijke besparingen op in de kosten voor water en afvalwater, en dat met een minimale impact op het milieu.
- ◆ Vergt minder dan 50% van de elektriciteit die normaal door klassieke omgekeerde-osmosesystemen verbruikt wordt.
- ◆ De ingebouwde opslagtank biedt een ruime reservecapaciteit voor de meeste toepassingen. Voor een grotere reservecapaciteit biedt Pentair een volledig gamma opslagtanks.
- ◆ Vermindert kalkaanslag, dat te veel stilstanden en hogere onderhoudskosten kan veroorzaken.
- ◆ Vermindert de smaak en geur van chloor alsook andere verontreinigingen die nadelig kunnen zijn voor de smaak van water en dranken.

## INSTALLATIETIPS

- ◆ Kies een montageplek die het volledige gewicht van het systeem in werking kan dragen.
- ◆ Ontkalken van bestaand water met behulp van uitrusting wordt aanbevolen.
- ◆ Gebruik nooit een zadelklep voor de aansluiting.
- ◆ Gebruik als minimum een waterleiding van 9,5 mm.
- ◆ Installeer verticaal met filterpatronen die naar beneden hangen en laat 76 mm ruimte aan de vier (4) zijden van het apparaat om het deksel te kunnen verwijderen en onderhoud te kunnen uitvoeren.
- ◆ De productwaterleidingen en bijbehorende fittingen die de RO-productuitgang verbinden met de uitrusting die wordt onderhouden, moeten geschikt zijn voor gebruik met water met een hoge zuiverheid.

## TIPS VOOR HET GEBRUIK

- ◆ Vervang filterpatronen regelmatig volgens een zesmaandelijks (6) programma voor preventief onderhoud.
- ◆ Vervang RO-filterpatronen regelmatig volgens een jaarlijks programma voor preventief onderhoud.
- ◆ Vervang de filterpatronen wanneer hun capaciteit opgebruikt is.
- ◆ Spoel de filter altijd uit wanneer u patronen vervangt of installeert.
- ◆ Raadpleeg de handleiding 'installatie, bediening & onderhoud' om het filterpatroon uit te spoelen en de omgekeerde osmose in gebruik te nemen.

## MAATVOERING

- ◆ Minimaal 5,7 lpm ingangswater moet worden geleverd.
- ◆ Bedrijfsdebiet: Afhankelijk van waterdruk in opslagtank en grootte van leiding(en) naar uitrusting.

# MRS-600HE HOOGEFFICIËNT RO-SYSTEEM

## EV9970-47

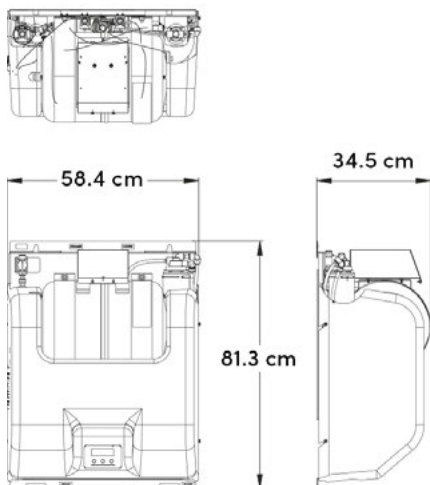

### SPECIFICATIES

- ◆ **Dagelijkse productie**  
2.271 lpd nominaal (plus toevoeging van leidingwater voor verwerking met mengsel). De totale dagelijkse productie zal verschillen op basis van de TDS in het leidingwater, het afstotingspercentage door omgekeerde osmose en de gewenste TDS in het mengwater. Neem contact op met Everpure voor hulp bij het inschatten van dit totaal.
- ◆ **Bedrijfsdebiet**  
Afhankelijk van waterdruk in opslagtank en grootte van leiding(en) naar uitrusting.
- ◆ **Bedrijfsdrukvereisten**  
1,72 - 5,52 bar, niet-schokdruk lager dan 3,45 bar kan de prestaties van het mengstelsel beïnvloeden.
- ◆ **Minimale statische-drukvereisten**  
6,89 bar, niet-schok.
- ◆ **Minimale watertoevoer**  
5,7 lpm
- ◆ **Temperatuur**  
4,4 - 38 °C
- ◆ **Totale afmetingen**  
81,3 cm H x 58,4 cm L x 34,5 cm D  
Voeg 7,6 cm toe aan de 4 zijden voor verwijdering van het deksel en toegang voor onderhoud.
- ◆ **TDS aan ingang**  
max. 1.000 ppm aanbevolen
- ◆ **Beschikbare spanningen & stroomkabels**  
EV9970-47:  
Stekker 230 VAC/50 Hz Schuko CEE 7/7
- ◆ **Gewicht bij verzending**  
38,6 kg
- ◆ **Bedrijfgewicht**  
40,8 kg (exclusief externe opslagtanks)

De verontreinigingen of andere substanties die door dit drinkwatersysteem worden verwijderd of gereduceerd, zijn misschien niet in uw water aanwezig.

Niet gebruiken voor water dat microbiologisch onveilig of van onbekende kwaliteit is zonder doeltreffende ontsmetting voor of na het systeem.

### GARANTIE

Het MRS-600HE-systeem (behalve vervangelementen) heeft een beperkte garantie tegen tekortkomingen in materiaal en productie gedurende een periode van één jaar na de datum van aankoop. De Everpure-waterbehandelingsystemen van Pentair® (behalve vervangelementen) hebben een beperkte garantie tegen tekortkomingen in materiaal en productie gedurende een periode van vijf jaar na de datum van aankoop. De vervangelementen van Everpure (filter- en waterbehandelingspatronen) hebben een beperkte garantie tegen tekortkomingen in materiaal en productie gedurende een periode van één jaar na de datum van aankoop. Zie de gedrukte garantie voor details. Op vraag bezorgt Pentair een kopie van de garantie.