

CLARIS ULTRA 170

ESTE FILTRO SELECTIVO DE IONES AJUSTABLE OFRECE NIVELES DE PROTECCIÓN CONTRA LA CORROSIÓN Y LA DUREZA DE LOS CARBONATOS PRESENTES EN EL AGUA POTABLE

Cartucho de filtro Claris Ultra 170: EV4339-85



Cabezal a la venta por separado

APLICACIONES

- ◆ Exendedoras de café, expreso, té helado, bebidas calientes

CARACTERÍSTICAS • BENEFICIOS

- ◆ La exclusiva tecnología de acondicionamiento del agua combina la adaptación mineral, la estabilización mineral y la inhibición de la corrosión
- ◆ Consta de un proceso de filtrado de 5 etapas que incluye:
 - Prefiltrado
 - Ajuste de la dureza de carbonato
 - Filtrado de sedimentos finos
 - Bloque de carbono altamente eficiente
 - Filtro de membrana sólida
- ◆ Elimina los contaminantes nocivos y los olores y sabores desagradables
- ◆ Elimina partículas de hasta cinco (5) micras para ofrecer la mayor protección al equipo
- ◆ Funciona en posición vertical u horizontal

CONSEJOS DE INSTALACIÓN

- ◆ El sistema puede funcionar de forma independiente, en posición de montaje horizontal o vertical.
- ◆ Si se opta por el montaje vertical en pared, conecte firmemente el soporte de montaje a la pared mediante los tornillos adecuados.
- ◆ La presión del agua en la entrada del sistema de filtrado no debe superar los 8 bares. Si la presión de entrada supera los 116 psi (8 bar), es necesario instalar una válvula reductora de presión en el lado de suministro de agua del sistema de filtrado.
- ◆ La válvula de cierre debe instalarse aguas arriba del filtro.
- ◆ Consulte el Manual de instalación, operación y mantenimiento para consultar instrucciones de lavado y puesta en funcionamiento del cartucho.

CONSEJOS DE FUNCIONAMIENTO

- ◆ Cambie el Cartucho Claris Ultra cuando haya alcanzado su volumen de agua precalculado o al menos una vez al año.
- ◆ Cambie el cartucho cuando alcance su máxima capacidad.
- ◆ Lave siempre el cartucho filtrante durante los procesos de instalación y de cambio de cartucho.
- ◆ No utilice tiras de prueba de dureza para comprobar su reducción. Utilice un kit de valoración para comprobar la reducción de dureza.

DIMENSIONES

- ◆ Caudal de servicio: Máximo 0,5 gpm (2,0 lpm)
- ◆ Capacidad nominal: 1,500 l para aplicaciones con expreso, 1,700 l para café/OCS
- ◆ Esta capacidad se basa en una dureza del agua afluente de 180 ppm con ajustes de derivación estándar.

CLARIS ULTRA 170 CARTUCHO DE FILTRO

4339-82



Cartucho de filtro Claris Ultra 170: 4339-82

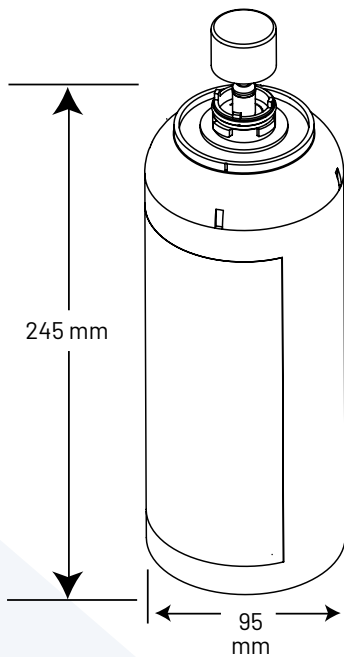

ESPECIFICACIONES

- ◆ **Caudal de servicio**
Máximo 0,5 gpm (2,0 lpm)
- ◆ **Capacidad nominal**
1,500 l para aplicaciones con expreso y
1,700 l para café/OCS
- ◆ Esta capacidad se basa en una dureza del agua afluente de 180 ppm con ajustes de derivación estándar.
- ◆ **Requisitos de presión**
29 - 116 psi (2 - 8 bares), presión interna admisible
- ◆ **Temperatura**
4 - 30 °C (39 - 86 °F)
- ◆ **Dimensiones globales**
245 mm L x 95 mm Pr



Clariss™ es una marca comercial de ACLARIS Water Innovations GmbH.

Los contaminantes u otras sustancias eliminadas o reducidas por este sistema de agua potable, no se encuentran necesariamente en su agua. No usar con aguas microbiológicamente insalubres o de calidad desconocida sin la adecuada desinfección antes o después del sistema.

GARANTÍA

Los sistemas de tratamiento de agua Everpure Claris Ultra de Pentair® (a excepción de los componentes reemplazables) están cubiertos por una garantía limitada contra defectos del material y fabricación durante un año a partir de la fecha de compra. Los componentes reemplazables de Everpure (cartuchos del filtro y de tratamiento de agua) están cubiertos por una garantía limitada contra defectos del material y fabricación durante un año tras la fecha de compra. Consulte la garantía impresa para conocer más detalles. Siempre que se solicite, Pentair facilitará una copia de la garantía.

Las marcas y logotipos de Pentair son propiedad de Pentair plc o sus sociedades filiales. Si desea consultar una lista detallada del registro de marcas Pentair, visite www.pentair.com/en/registrations.html. Las marcas comerciales registradas y no registradas y los logotipos de terceros son propiedad de sus respectivos propietarios. Debido a la continua mejora de nuestros productos y servicios, Pentair se reserva el derecho a cambiar las especificaciones sin previo aviso.

4339-82 ©2023 Pentair Filtration Solutions, LLC. Reservados todos los derechos.

www.pentair.eu