

# CLARIS ULTRA 170

EINSTELLBARER, IONENSELEKTIVER FILTER BIETET MASSGESCHNEIDERTE  
KARBONATHÄRTE UND KORROSIONSSCHUTZ IN TRINKWASSER

Clariss Ultra 170 Filterkartusche: EV4339-85



Kopf separat erhältlich

## ANWENDUNGEN

- ◆ Kaffee, Espresso, aufgebrühter Eistee, Heißgetränkeautomat

## MERKMALE • VORZÜGE

- ◆ Einzigartige Wasseraufbereitungstechnologie kombiniert Mineralanpassung, Mineralstabilisierung und Korrosionshemmung
- ◆ 5-stufiger Filtrationsprozess, der Folgendes umfasst:
  - Vorfiltration
  - Einstellung der Karbonathärte
  - Feinfiltration
  - Hocheffizienter Aktivkohleblock
  - Solider Membranfilter
- ◆ Entfernt schädliche Verunreinigungen und unangenehme Gerüche und Beigeschmäcker
- ◆ Entfernt Partikel bis zu fünf (5) Mikrometer für höchsten Geräteschutz
- ◆ Kann in vertikaler oder horizontaler Stellung betrieben werden

## INSTALLATIONSHINWEISE

- ◆ Das System kann freistehend, horizontal liegend oder vertikal montiert betrieben werden.
- ◆ Bei vertikaler Wandmontage muss die Halterung sicher mithilfe geeigneter Schrauben an der Wand montiert werden.
- ◆ Der Wasserdruck am Eingang des Filtersystems darf 8 bar (116 psi) nicht übersteigen. Auf der Zulaufwasserseite des Filtersystems muss ein Druckminderventil installiert werden, falls der Eintrittsdruck 8 bar (116 psi) übersteigt.
- ◆ Ein Absperrventil muss dem Filtersystem vorgelagert eingebaut werden.
- ◆ Siehe Montage-, Bedien- und Wartungshandbuch zu Kartuschenspülen und Inbetriebnahme des Umkehrosmose-Prozesses.

## BETRIEBSHINWEISE

- ◆ Wechseln Sie die Clariss-Ultra-Kartusche, wenn die vorberechnete Wassermenge erreicht ist oder mindestens einmal pro Jahr.
- ◆ Wechseln Sie die Kartusche aus, wenn die Kapazität erreicht ist.
- ◆ Spülen Sie die Filterkartusche jeweils bei der Montage und beim Kartuschenwechsel.
- ◆ Prüfen Sie die Härtereduzierung nicht mithilfe von Härtebestreifen. Prüfen Sie die Härtereduzierung mit einem Titrationsbesteck.

## GRÖSSENBESTIMMUNG

- ◆ Durchflussmenge: Maximal 0,5 GL/min. bzw. 2,0 l/min.
- ◆ Nennkapazität:  
1.500 L für Espresso  
1.700 L für Kaffee/OCS
- ◆ Diese Kapazität basiert auf einer zulaufenden Wasserhärte von 180 ppm mit Standard-Bypass-Einstellungen.

# CLARIS ULTRA 170 FILTERKARTUSCHE

4339-82



Clariss Ultra 170 Filterkartusche: 4339-82

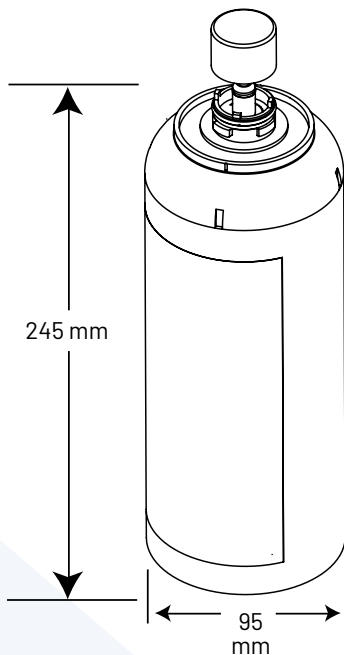

## TECHNISCHE DATEN

- ◆ **Durchflussmenge**  
Maximal 0,5 GL/min. bzw. 2,0 l/min.
- ◆ **Nennkapazität**  
1.500 L für Espresso und  
1.700 L für Kaffee/OCS
- ◆ Diese Kapazität basiert auf einer zulaufenden Wasserhärte von 180 ppm mit Standard-Bypass-Einstellungen.
- ◆ **Druckanforderungen**  
29-116 psi (2-8 bar), ohne Rückschlag
- ◆ **Temperatur**  
4-30 °C (39-86 °F)
- ◆ **Gesamtabmessungen**  
245 mm (L) x 95 mm (T)



Clariss™ ist ein Markenzeichen der ACLARIS Water Innovations GmbH.

Die Verschmutzungen oder sonstigen Stoffe, die aus diesem Trinkwassersystem entfernt bzw. reduziert werden, sind nicht notwendigerweise in Ihrem Wasser enthalten. Verwenden Sie kein Wasser mit mikrobiologisch unsicherem Zustand oder von unbekannter Qualität ohne ausreichende Desinfektion des Systems vor bzw. nach dem Gebrauch.

## GARANTIE

Für das Wasseraufbereitungssystem Everpure Clariss Ultra von Pentair® (ausgenommen austauschbare Teile) wird eine beschränkte Garantie gegen Material- und Verarbeitungsfehler für die Dauer von einem Jahr ab Kaufdatum gewährt. Für austauschbare Teile von Everpure (Filterkartuschen und Wasseraufbereitungskartuschen) wird eine beschränkte Garantie gegen Material- und Verarbeitungsfehler für die Dauer von einem Jahr ab Kaufdatum gewährt. Siehe Einzelheiten in den gedruckten Garantiebedingungen. Pentair stellt auf Anforderung eine Kopie der Garantiebedingungen bereit.

Pentair-Warenzeichen und -Logos sind Eigentum von Pentair plc oder seiner verbundenen Unternehmen. Eine detaillierte Liste der eingetragenen Marken von Pentair finden Sie unter [www.pentair.com/en/registrations.html](http://www.pentair.com/en/registrations.html). Eingetragene oder nicht eingetragene Markenzeichen und Logos von Drittherstellern sind Eigentum ihrer jeweiligen Inhaber. Die Produkte und Leistungen von Pentair werden ständig optimiert. Daher behält Pentair sich das Recht auf Änderungen ohne vorherige Ankündigung vor.

4339-82 ©2023 Pentair Filtration Solutions, LLC. Alle Rechte vorbehalten.

[www.pentair.eu](http://www.pentair.eu)