

SENTENCIA

Slimme ontharder





SENTENCIA

Slimme ontharder

11 L / 15 L / 20 L / 26 L / 32 L

Onze Sentencia-waterontharders zijn de perfecte oplossing om komaf te maken met hard water zonder al uw spaargeld te moeten investeren in een onthardingssysteem.



KENMERKEN

- ◆ Meertalige software
- ◆ Eenregelig scherm met achtergrondverlichting
Gemakkelijk te programmeren
- ◆ Grote zoutopslagcapaciteit
- ◆ Compacte afmetingen
- ◆ Zoutalarm

VOORDELEN

- ➔ Gebruiksvriendelijk met een optimale leesbaarheid van instellingen en statistieken
Plug & play - ingesteld om de beste prestaties te leveren
- ➔ Eenvoudig te vullen met zout
- ➔ Bijzonder geschikt voor installaties waarbij ruimtebesparing belangrijk is
- ➔ Het zout raakt nooit op zonder dat u het merkt

TECHNISCHE SPECIFICATIES

KENMERKEN	Sentencia CS mini 0917 11l	Sentencia CS midi 0924 15l	Sentencia CS midi 1024 20l	Sentencia CS maxi 0935 26l	Sentencia CS maxi 1035 32l
Artikelnummer	4035627	4035628	4035629	4035630	4035631
Harsvolume (l)	11l	15l	20l	26l	32l
Aantal personen	1-2	3-4	5-6	7-8	7-8
Nominaal debiet (m ³ /u) (resthardheid 0°f / 0°dH)	0,7 m ³ /u	0,9 m ³ /u	1,2 m ³ /u	1,6 m ³ /u	1,9 m ³ /u
Nominaal debiet (m ³ /u) (resthardheid 5-10°f / 2,81-5,62 °dH)	0,8 m ³ /u	1,1 m ³ /u	1,4 m ³ /u	1,9 m ³ /u	2,3 m ³ /u
Piekdebiet (m ³ /u) (resthardheid 5-10°f / 2,81-5,62 °dH)	1,1 m ³ /u	1,5 m ³ /u	2,0 m ³ /u	2,6 m ³ /u	3,2 m ³ /u
Zoutdosering g/hars (standaardinstellingen)	125 g/l				
Zoutverbruik per regeneratie (kg)	1,4 kg	1,9 kg	2,5 kg	3,3 kg	4,0 kg
Waterverbruik per regeneratie (l)	64 l	86 l	122 l	141 l	169 l
Capaciteit van de ontharder °f x m ³ / °dH x m ³	55,2 °f • m ³ 31,0 °dH • m ³	75,3 °f • m ³ 42,1 °dH • m ³	100,4 °f • m ³ 56,1 °dH • m ³	130,5 °f • m ³ 72,9 °dH • m ³	160,6 °f • m ³ 89,7 °dH • m ³
Capaciteit in m ³ bij een hardheid van 30°f / 16,85 °dH voor het ingaande water en bij een instelling van 10°f / 5,62 °dH resthardheid	2,8 m ³	3,8 m ³	5,0 m ³	6,5 m ³	8,0 m ³
Aansluitingen in-/uitgang	3/4" BSPT	3/4" BSPT	3/4" BSPT	3/4" BSPT	3/4" BSPT
Afvoeraansluiting	1/2" slang	1/2" slang	1/2" slang	1/2" slang	1/2" slang
Afmetingen van de tank	9x17	9x24	10x24	9x35	10x35
Bedrijfsdruk min/ max (bar)	1,4 / 8,3				
Bedrijfstemperatuur min/max (°C)	2 / 48				
Elektrische aansluiting (V/Hz)	100-230/24 VDC - 50/60 Hz				
Max. energieverbruik (VA)	6,5 VA				
Accessoires inbegrepen	Transformator 230-24 V - Kit met mannelijke 3/4" of 1" BSP aansluiting in-/uitgang - Versterkte afvoerleiding van 3 m met 4 klemmen				
Type van regeneratie	Upflow in 5 cycli met proportionele bezouting				
Systeeminterface	Meertalig, elektronisch display met 2 regels x 16 karakters				
Capaciteit van zoutcompartiment in kg	125,0 kg	75,0 kg	125,0 kg	50,0 kg	75,0 kg
Breedte	345 mm	345 mm	345 mm	345 mm	345 mm
Hoogte	683 mm	817 mm	817 mm	1103 mm	1103 mm
Diepte	573 mm	573 mm	573 mm	573 mm	573 mm
Diepte met gemonteerde bypass	658 mm	658 mm	658 mm	658 mm	658 mm
Gewicht	18,5 kg	24,0 kg	28,5 kg	35,5 kg	41,0 kg
Afmetingen van de verpakking (B x L x H) mm	360x600x610	360x600x770	360x600x770	360x600x1020	360x600x1020
Hoeveelheid per pallet	18	12	12	12	12
Afmetingen van de pallet (B x L x H) mm	1170x1230x2320	1170x1230x1860	1170x1230x1860	1170x1230x2440	1170x1230x2440

Opmerking: Alle berekeningen zijn gebaseerd op een standaard zoutdosering van de PCB. De installatie van de ontharder houdt rekening met een voorfilter in een behuizing van 10" (Pentair ref. 150543) en een wikkelpatroon van 10" 100 micron (Pentair ref. WW100P10).

* Indicatieve gegevens. Maximumdebiet dat opgewekt moet worden om de vereiste bedrijfssnelheid te respecteren met het oog op een optimale ionenuitwisseling, volgens de aanbevelingen van de harsproducent, ongeacht de ingangsdruk.

** Waarden kunnen verschillen naargelang lokale omstandigheden en programmering. Alle verbruikswaarden zijn gebaseerd op een ingangsdruk van 3 bar.



OMTREKTEKENINGEN

Sentencia CS mini 11

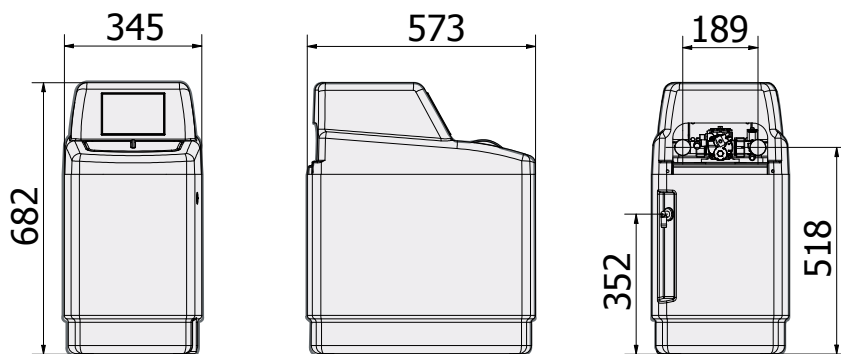

Sentencia CS midi 20

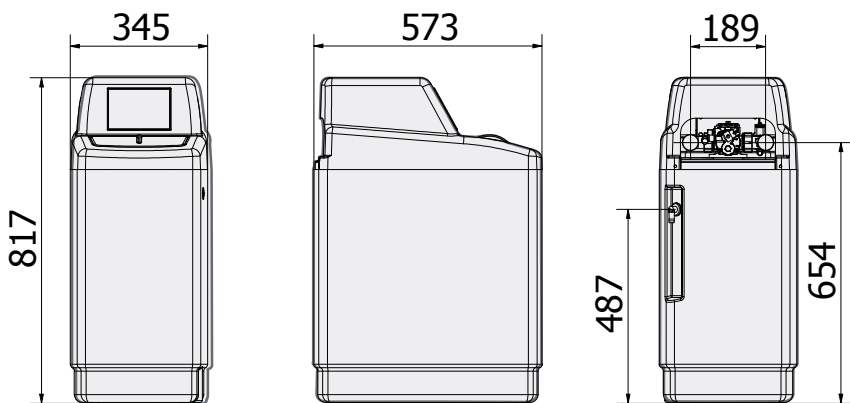

Sentencia CS maxi 32

